



CONECTOR ADAPTADOR

CARACTERÍSTICAS:

- Accesorio terminal recto con rosca de 1/2" ó 3/4" NPT Macho x M26 Macho ó 3/4" NPT Macho
- Material de fabricación: acero 12L14 con revestimiento zincado e irisado
- Tipo de gas: Gas natural, GLP (propano) o gases no corrosivos.

ESPECIFICACIONES:

- El conector ofrece la seguridad de muchos años de trabajo en ambientes altamente corrosivos, porque el material no se oxida.

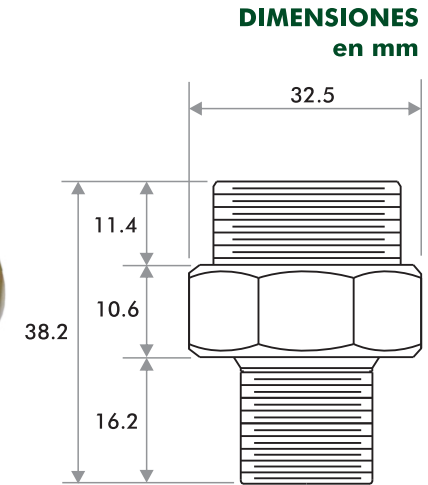

CÓD.	PRODUCTO	CONEXIONES
450115	CONECTOR ADAPTADOR	ROSCA 1/2" NPT MACHO * M26 MACHO
450116	CONECTOR ADAPTADOR	ROSCA 3/4" NPT MACHO * M26 MACHO
450124	CONECTOR ADAPTADOR	ROSCA 3/4" NPT MACHO * 3/4" NPT MACHO

Nota

GARANTÍA: CI Industrias Humcar S.A.S garantiza este producto por defectos de fábrica o deterioro por 3 años. La garantía pierde su validez cuando se realicen alteraciones externas o internas al producto ó cuando no se sigan los procedimientos adecuados de operación.