



REGULADOR R10

AJUSTABLE ACCIÓN DIRECTA PE GLP



REF. 411255

Características:

Regulador de primera etapa utilizado en el manejo de Gas Propano (GLP) para redes de tipo residencial e industrial.

Temperatura de operación:
Mínima 0 °C
Máxima 51,5 °C



UNIDAD DE EMPAQUE Y GARANTÍA

18 Regulador empaquetado en caja master de 18 unidades.

3 Garantía de 3 años.



DIMENSIONES EN mm

A 127
B 168
C 157

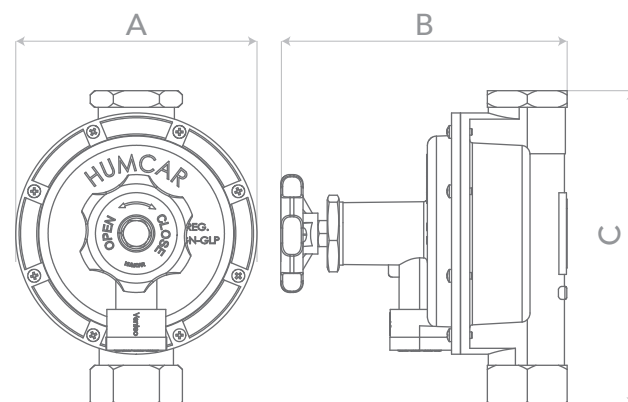

CURVA DE COMPORTAMIENTO

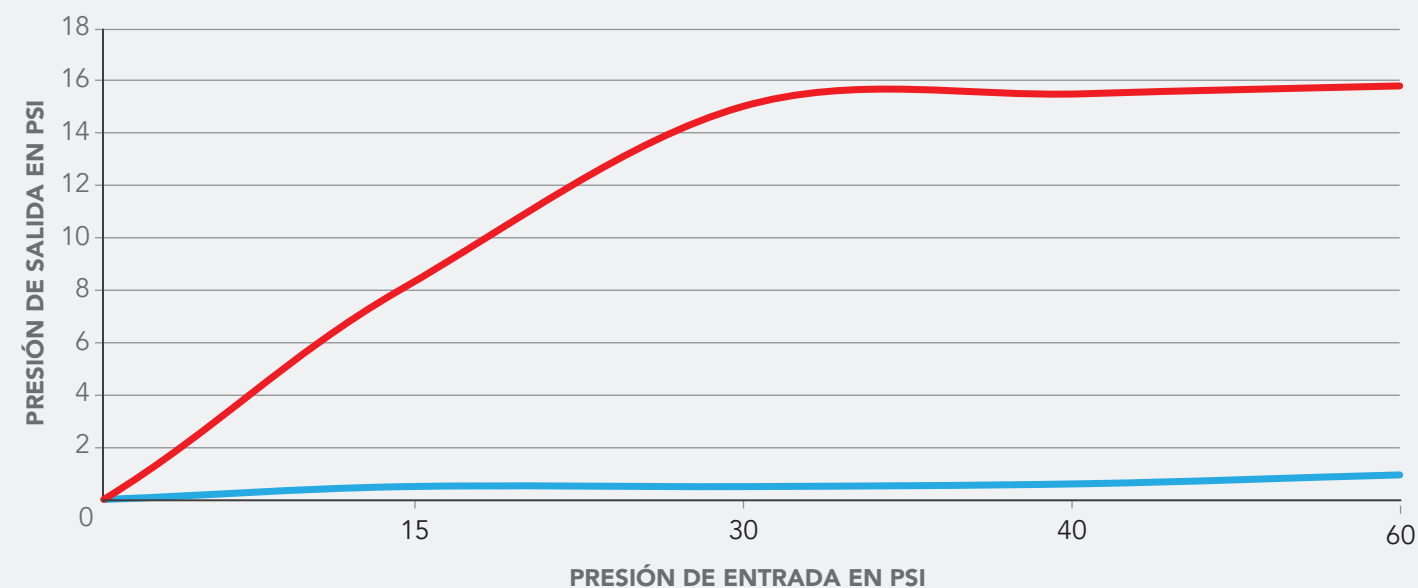

PS Mínima en psi
Caudal constante de 3 m³(s)/h aire (215.736 BTU/h)

PS Máxima en psi
Caudal constante de 15m³(s)/h aire (1.078.680 BTU/h)

ESPECIFICACIONES TÉCNICAS

Rango de presión de entrada:

Mínima 1,00 bar (14,5 psi)
Máxima 4,20 bar (60,9 psi)

Rango de ajuste de presión de salida:

Mínima 0,5 psi
Máxima 12,4 psi

Orificio de entrada: 9±0,1 mm

CONEXIÓN DE ENTRADA

3/4" NPT h

CONEXIÓN DE SALIDA

3/4" NPT h