



REGULADOR R10

ACCIÓN DIRECTA PE GLP



REF. 411258

Características:

Regulador de primera etapa utilizado en el manejo de Gas Propano (GLP) para redes de tipo residencial e industrial.

Norma de referencia: NTC-3873.

Rosca de 3/4" NPT h en venteo.

Sistema de seguridad: Válvula de Alivio.



UNIDAD DE EMPAQUE Y GARANTÍA

18 Regulador empaquetado en caja master de 18 unidades.

3 Garantía de 3 años.



DIMENSIONES EN mm

A 130 B 128 C 170

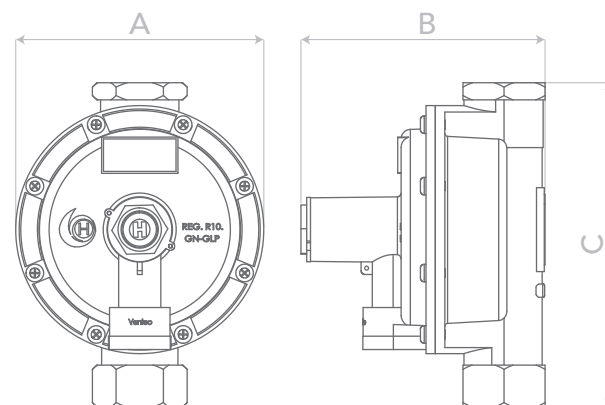

ESPECIFICACIONES TÉCNICAS

Rango de presión de entrada

Mínima 1,40 bar (20,3 psi)
Máxima 7 bar (100 psi)

Punto de ajuste:

Presión de entrada 1,73 bar (25,1 psi)
Presión de salida 5,07 psi (350 mbar)
Caudal GLP 582.487 BTU/h GLP
11,7 Kg/h GLP

Rango de ajuste del resorte:

Mínima 280 mbar
Máxima 420 mbar

Válvula de alivio:

Apertura < 1.049,0 mbar (419,6 "c.a.)
Reasentamiento > 594,4 mbar (237,8 "c.a.)

Presión de Bloqueo: < 488 mbar (195,2 "c.a.)

Orificio de entrada: 9±0,1 mm

Caudal GLP:

Con presión de entrada mín:

Caudal 44,29 Kg/h GLP
Capacidad calorífica 2.207.200 BTU/h GLP

Con presión máxima:

Caudal 152 Kg/h GLP
Capacidad calorífica 7.528.800 BTU/h GLP

Con presión de ajuste:

Caudal 53,39 Kg/h GLP
Capacidad calorífica 2.661.100 BTU/h GLP

Caudales definidos bajo condiciones estándar de funcionamiento.

TABLA DE CAUDALES

Ps:5 psi DROOP 20%

PRESIÓN ENTRADA EN Psi	BTU/h GLP
20	2'207.200
25	2'661.100
30	3'115.000
40	3'960.500
50	4'699.200
60	4'752.600
70	5'322.200
80	6'336.800
90	6'906.400
100	7'582.800

CONEXIÓN DE ENTRADA

1" NPT h

CONEXIÓN DE SALIDA

1" NPT h