



REGULADOR R10

ACCIÓN DIRECTA UE GLP



REF. 411268

Características:

Regulador de única etapa utilizado en el manejo de Gas Propano (GLP) para redes de tipo residencial.

Norma de referencia: NTC-3873.

Rosca de 3/4" NPT h en venteo.

Sistema de seguridad: Válvula de Alivio.



UNIDAD DE EMPAQUE Y GARANTÍA

18 Regulador empacado en caja master de 18 unidades.

3 Garantía de 3 años.



DIMENSIONES EN mm

A 130 B 128 C 170

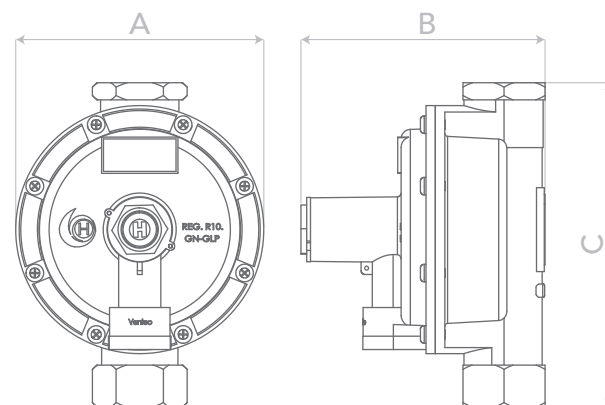

ESPECIFICACIONES TÉCNICAS

Rango de presión de entrada

Mínima 1,40 bar (20,3 psi)
Máxima 6,90 bar (100,1 psi)

Punto de ajuste:

Presión de entrada 2,76 bar (40,0 psi)
Presión de salida 28 mbar (11,2 "c.a.)
Caudal GLP 86.264 BTU/h GLP
1,73 Kg/h GLP

Rango de ajuste del resorte:

Mínima 22,5 mbar
Máxima 32,5 mbar

Válvula de alivio:

Apertura < 84 mbar (33,6 "c.a.)
Reasentamiento > 47,6 mbar (19,0 "c.a.)

Presión de Bloqueo: < 39,2 mbar (15,7 "c.a.)

Orificio de entrada: 4,5±0,2 mm

Caudal GLP:

Con presión de entrada mín:

Caudal 17,32 Kg/h GLP
Capacidad calorífica 863.300 BTU/h GLP

Con presión máxima:

Caudal 68,75 Kg/h GLP
Capacidad calorífica 3.426.500 BTU/h GLP

Con presión de ajuste:

Caudal 30,00 Kg/h GLP
Capacidad calorífica 1.495.200 BTU/h GLP

Caudales definidos bajo condiciones estándar de funcionamiento.

TABLA DE CAUDALES

Ps 11 "c.a. DROOP ± 2" c.a. (5 mbar)

PRESIÓN ENTRADA EN Psi	BTU/h GLP
10	453.900
20	863.300
30	1'183.700
40	1'495.200
50	1'815.600
60	2'091.500
70	2'358.500
80	2'643.300
90	3'177.300
100	3'426.500

CONEXIÓN DE ENTRADA

1" NPT h

CONEXIÓN DE SALIDA

1" NPT h