



REGULADOR R203

ACCIÓN DIRECTA UE GLP



REF. 411348

Características:

Regulador de única etapa utilizado en el manejo de Gas Propano (GLP) para redes de tipo residencial.

Norma de referencia NTC-3873
(Declaración de conformidad se emite a solicitud).

Rosca de 3/4" NPT h en venteo

Temperatura de operación:
Mínima 0 °C
Máxima 51,5 °C

Sistema de seguridad:
Válvula de Alivio.



UNIDAD DE EMPAQUE Y GARANTÍA

Regulador empaquetado en caja master de 60 unidades.

Garantía de 3 años.



DIMENSIONES EN mm

A 100 B 80 C 130

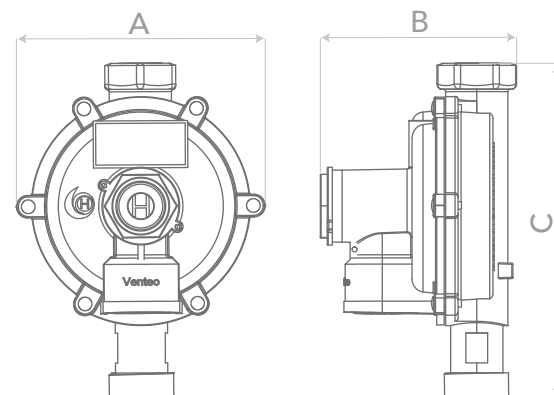

ESPECIFICACIONES TÉCNICAS

Rango de presión de entrada:

Mínima 0,68 bar (9,9 psi)
Máxima 7,00 bar (101,5 psi)

Presión Máx. de Diseño: 19 bar (275,5 psi)

Punto de ajuste:

Presión de entrada 2,8 bar (40,6 psi)
Presión de salida 28 mbar (11,2 "c.a.)
Caudal GLP 79.103 BTU/h GLP
1,59 Kg/h GLP

Presión de Bloqueo: < 36 mbar (14.4 "c.a.)

Rango de ajuste del resorte:

Mínima 23 mbar
Máxima 33 mbar

Válvula de alivio:

Apertura < 84 mbar (33,6 "c.a.)
Reasentamiento > 47,6 mbar (19,04 "c.a.)

Orificio de entrada: 2,5±0,2 mm

Caudal GLP:

Con presión de entrada mín:

Caudal 4,37 Kg/h GLP
Capacidad calorífica 217.893 BTU/h GLP

Con presión máx:

Caudal 21,67 Kg/h GLP
Capacidad calorífica 1.080.118 BTU/h GLP

Con presión de ajuste:

Caudal 9,72 Kg/h GLP
Capacidad calorífica 484.686 BTU/h GLP

Caudales definidos bajo condiciones estándar de funcionamiento.

CONEXIÓN DE ENTRADA

1/4" NPT h

CONEXIÓN DE SALIDA

1/2" NPT h



REGULADOR R203 ACCIÓN DIRECTA UE GLP

Caudales definidos bajo condiciones estándar de funcionamiento.

TABLA DE CAUDALES

Pe psig	BTU/h GLP
10	217.893
20	355.245
30	494.754
40	484.686
50	555.160
60	686.040
70	737.098
80	857.910
90	958.586
100	1'080.118



CURVA DE COMPORTAMIENTO

